

✦ DJECO Magicam ✦

DJ09966

Věk: 8 - 14 let

TRIK 1: Oculus

Pomůcky: 1 krabice s víkem, 1 kostka s 6 různobarevnými stranami, 1 stříbrný tác

Postup: Kostka a krabice se ukáží divákům, stříbrný tác je položený na stole.

Kouzelník oznámí divákům, že se otočí. Během této doby si diváci vyberou jednu barvu a vrátí kostku do krabice, vybranou stranou nahoru. Krabice se uzavře.

Kouzelník si vezme zavřenou krabici stále zády k divákům. Otočí se čelem k divákům, dá krabici před sebe do úrovně očí. Vysvětlí, že má kouzelnou schopnost, která mu umožňuje vidět skrz tuto černou krabici, ale potřebuje k tomu nezbytný doplněk: stříbrný tác. Požádá jednoho z diváků, aby vzal do ruky tác a natáhl ruku. Kouzelník umístí zavřenou krabici na tác, pozorně se na ni dívá a vysvětluje, že díky tomuto druhému oku může vidět skrz krabici a oznámí: „Vybraná barva je...“.

Tajemství: Krabice nemá žádný trik! Kouzelník si za zády bere od diváků zavřenou krabici, kterou mu podají (obrázek 1). Otočí se čelem k divákům a u toho drží krabici stále za zády a v tuto chvíli změní pozici víka (obr. 2). Přesune krabici před sebe, aby ji ukázal divákům a díky tomu se může podívat na barvu na horní straně kostky, která je z jeho strany vidět.

Poté vysvětlí divákům, že mu chybí nezbytná pomůcka, aby se mohl skrz krabici podívat: stříbrný tác. Schová krabici opět za záda, vrátí zpět správně víko (obr. 1) a dá krabici před sebe a umístí ji na stříbrný tác (obr. 3). Soustředí se a oznámí barvu vybranou publikem.



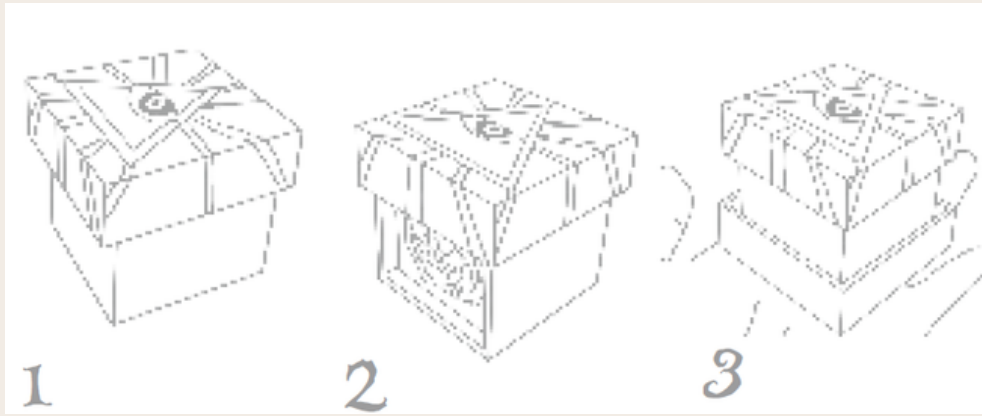

TRIK 2

Pomůcky: krabice s víkem, 4 žluté kuličky

Trik stejný jako trik 1, ale kouzelník navrhne divákům, aby do krabice schovali 1, 2, 3 nebo 4 kuličky.

TRIK 3: Phiala sacra

Pomůcky: 1baňka, 2 kovové tyčky

Příprava: Ujistěte se, že povrch, na který budete pokládat baňku je úplně rovný. K provedení triku stačí jedna tyčka. Druhá se použije v případě ztráty první!

Postup: V kouzelné zemi mají kouzelníci moc nechat ovládat věci. Jistě jste již zaznamenali podivné jevy jako stránky knihy, které se otáčí úplně samy, krabice, které se bezdůvodně otevírají a zavírají... Kouzelník se učí ovládat tuto moc a trénuje to s touto baňkou... Položí svou kouzelnou baňku na stůl a dá ji do vodorovné pozice a nařídí jí, aby v této pozici zůstala: baňka zůstane na místě! Požádá diváky, zda mohou zkusit ovládnout tuto baňku. Podá baňku divákům, kteří ji položí na stůl, ale neposlouchá je!

Kouzelník usoudí, že kouzelníci jsou jediní, kteří mohou ovládat věci...

Tajemství: Malý kovový předmět, který je vložený do baňky před začátkem, umožní baňce zůstat ve vodorovné pozici. (obr. 1, obr. 2) Když kouzelník řekne divákům, že jim baňku půjčí, chytí baňku za její konec a zvedne ji tak, aby mu kovový dílek tajně vklouzl do dlaně (obr. 3). Divákům tak podá baňku bez vyrovnávacího závaží. Diváci ji tedy nemohou umístit stejně na stůl.



Během doby, kdy se diváci soustředí na baňku, kouzelník toho využije a schová si kovový dílek do kapsy!

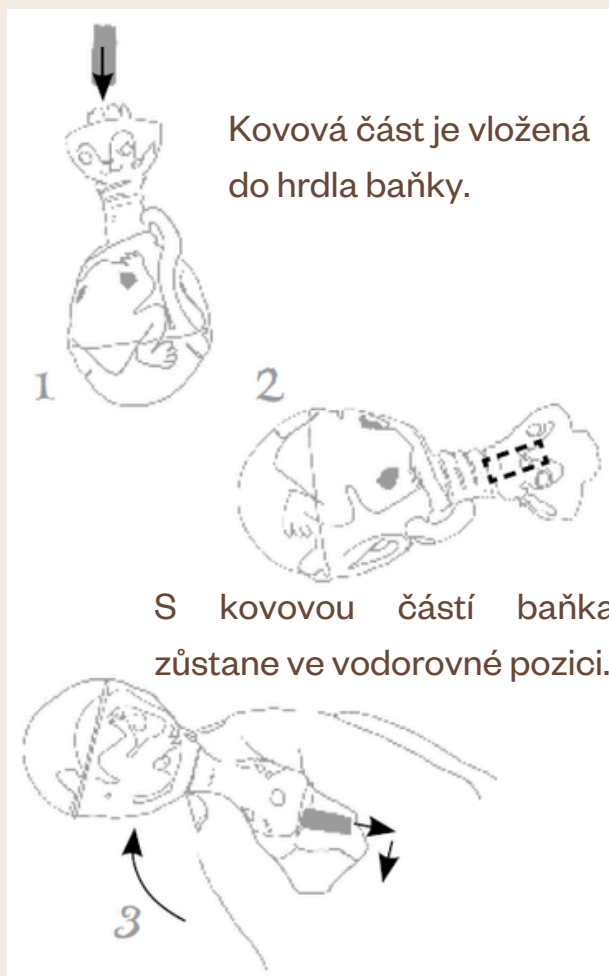

TRIK 4: Serpantium

Pomůcky: 3 hadi, 1 figurka, 1 barevná pětihranná karta, 3 historické karty
Příprava: Modrou figurku postavte na modré pole na kartě. 3 hady položte do zavřené krabice-knihy položené na plochu na stole.

Postup: Kouzelník vysvětlí, že v temném království se každý den položí pod barevné znamení had, který má schopnost přeměnit se v barvu dne. Kouzelník požádá někoho z publika, aby mu pomohl vybrat barvu dne tím, že řekne číslo od 1 do 5. Ať je číslo jakékoliv, kouzelník přesune figurku na bílou barvu. Řekne: „Barva dne je bílá. Teď tedy díky svým kouzelným schopnostem změním barvu hada na bílou.“. Několikrát ukáže divákům, že obě strany hada jsou velmi pestré. Najednou, když ho otáčí poněkoličate, se barva hada začne měnit na bílou! Kouzelník navrhne, že to zopakuje.



Otevře krabici-knihu a položí do ní hada, kterého změnil na bílou. Poté se zeptá diváků, jestli chtějí udělat další pokus a navrhne, aby vybrali barvu dalšího dne. Otevře krabici-knihu, vezme hada a ukáže, že je opět pestrobarevný. Jeden z diváků řekne číslo od 1 do 5. Figurka se přemístí podle čísla a kouzelník ji položí na zelenou barvu.

Kouzelník ukáže divákům, že had je z obou stran stále pestrobarevný a několikrát ho otočí, aby se nakonec objevil zelený had. Kouzelník poděkuje publiku za pomoc s určením těchto dvou barev dne a uklidí hada do krabice-knihy. Diváci ho mohou požádat o ukázání hada: žádný problém, kouzelník vezme hada z krabice a podá ho divákům. Obě strany hada jsou pestrobarevné!

Tajemství: Určení barev: Na začátku je figurka na modré barvě. Když diváci řeknou číslo, kouzelník musí přemístit figurku v jakémkoliv směru (kolem dokola, úhlopříčně...) a umístí ji na barvu bílou nebo zelenou.

Had: Jeden z hadů má dvě strany pestrobarevné, dva zbylí jsou z jedné strany pestrobarevné a druhou stranu mají bílou nebo zelenou. Abyste mohli udělat tento trik, je potřeba se naučit otáčet hadem speciálním způsobem: pohyb musí být takový, aby vytvořil dojem, že se had otáčí do všech stran, ale ve skutečnosti ukazujeme jen jednu stejnou stranu. Základem je naučit se správně tento pohyb. Kouzelník ho může trénovat před zrcadlem!

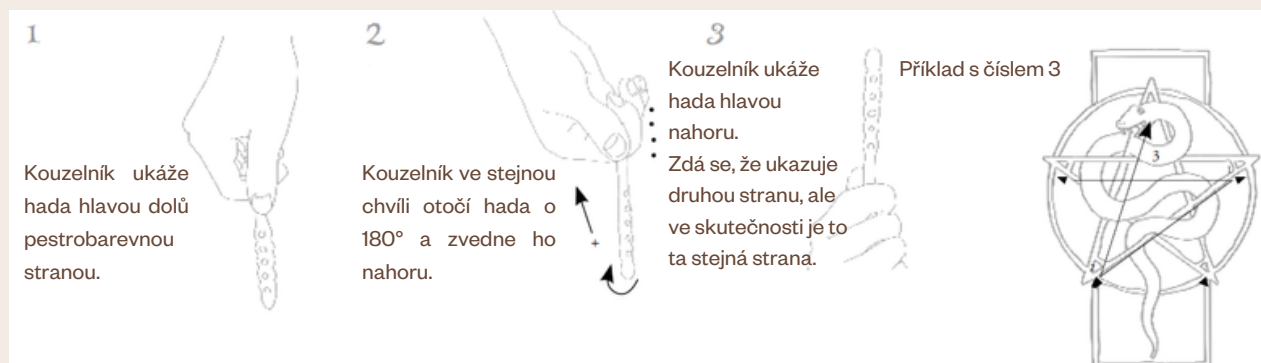

TRIK 5: Colorum

Pomůcky: had se 2 pestrobarevnými stranami, had s 1 bílou stranou

Postup: Kouzelník ukáže hada, který má 2 bílé strany. Předstírá, že umí vzít barvu z oblečení diváků a díky této schopnosti změnit hada v ruce. Navrhne divákům ověřit, že obě strany jsou přeměněné.



Tajemství: Manipulace s hadem je stejná jako u triku 4: Serpentinum. Na začátku pohybuje s hadem z jedné strany pestrobarevným a z druhé strany bílým. Ukazuje pouze bílou stranu, diváci si myslí, že obě strany jsou bílé. Jakmile předstírá, že sebral barvy z oblečení publika, pouze otočí hada. Na konci triku uklidí hada s bílou stranou do krabice a nabídne publiku vzít do ruky hada, který má obě strany pestrobarevné.

TRIK 6: Prédicium

Pomůcky: černá krabice s víkem, velká kostka, barevná pětihranná karta, figurka
Postup: Kouzelník ukáže všechny strany kostky. Každá je jiná. Tajně vybere jednu barvu a položí ji stranou nahoru do krabice a zavře ji. Ukáže pětihrannou barevnou kartu a požádá jednoho diváka, aby zkusil své štěstí a našel vybranou barvu.

Figurka stojí na barvě vybrané kouzelníkem. Určí číslo od 1 do 4, kouzelník přesune figurku a ukáže, že barevné políčko je stejné jako horní strana kostky schované v krabici.

Tajemství: Určení barev: Na začátku je figurka postavená na jakékoliv barvě. Když divák řekne číslo, kouzelník přemístí figurku v jakémkoli směru (kolem dokola, úhlopříčně...) tak, aby figurku postavil na barvu, která je schovaná v krabici.

TRIK 7: Verdum

Pomůcky: zelený kroužek, had se 2 pestrobarevnými stranami a had s jednou zelenou stranou

Postup: Kouzelník ukáže dvě pestrobarevné strany hada. Řekne, že má schopnost měnit barvu hada na zelenou. K tomu použije zelený kroužek, který ukáže divákům. Prostrčí hada skrz kroužek a barva hada se změní na zelenou.

Tajemství: Na začátku ukazuje kouzelník hada se 2 pestrobarevnými stranami. Když vezme zelený kroužek, položí nenápadně hada, kterého má v ruce, aby vzal kroužek a poté si vezme hada, který má jednu stranu zelenou. Ukáže divákům zelenou stranu, kterou prostrčil zeleným kroužkem.



TRIK 8: Mollum

Pomůcky: had se 2 pestrobarevnými stranami

Postup: Kouzelník ukáže hada divákům a bouchne s ním o stůl, aby ukázal, že je tvrdý. Poté vezme hada mezi dva prsty (obr. 1) a řekne, že může změnit jeho vzhled. Had úplně změkne.

Tajemství: Kouzelník nedrží hada příliš pevně, jako je na obr. 1. Mírně s hadem pohybuje shora dolů a diváci mají dojem, že je had měkký.

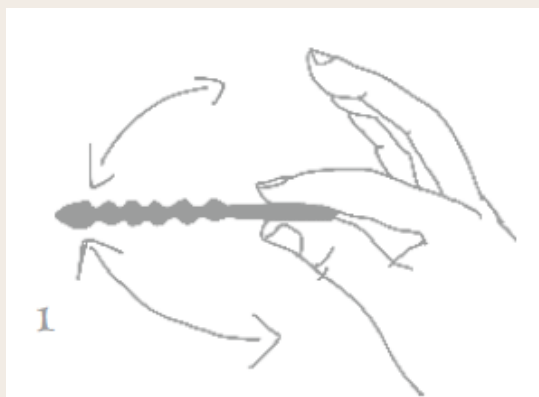

TRIK 9: Disparum

Pomůcky: 1 had s 2 pestrobarevnými stranami, izolepa (není v krabici)

Příprava: Přilepte hada kouskem izolepy tak, jak je zobrazeno na obr. 1.

Postup: Kouzelník ukáže hada v pozici jako je na obr. 2 a řekne kouzelnou formuli, aby had zmizel (obr. 3). Může se opět objevit (obr. 4).

Tajemství: Had je nalepený na palci, takže stačí, aby kouzelník jen otevřel a zavřel dlaň, aby se had znovu objevil. Zkuste si to nejprve před zrcadlem.



TRIK 10: Symbolo



Pomůcky: 3 kroužky, 1 provázek

Postup: Kouzelník ukáže 3 kroužky jeden po druhém divákům. Řekne, že má dar a může sundat 3 kroužky navlečené na provázku.

Požádá diváky, aby si vzali provázek a udělali na konci uzol. Vezme si ho zpět a provlékne ho skrz kroužky. Jeden z diváků ho vezme tak, jak je zobrazeno na obr. 1.

Kouzelník se soustředí, omotá provázek několikrát okolo palců diváka a sundá kroužky. Nejen, že jsou volné, ale navíc jsou propletené do řetízku!

Tajemství: Pouze modrý kroužek je otevřený. Kouzelník ho umístí doprostřed mezi 2 zbylé kroužky. Než namotá provázek okolo palců diváka, nenápadně otevře modrý kroužek, aby ho spojil se 2 zbylými kroužky. Tak se mohou kroužky spojit, aniž by si to divák uvědomil.

Poté kouzelník uskuteční řadu úkonů, okolo palce diváka jako je zobrazeno níže.

Divák dá ruce tak, jako na obr. 1. Uzol je vedle jeho levé ruky. Kouzelník položí své prsty levé ruky tak, jako je na obr. 2.

Omotá jednou provázek, který je blíže u něj, okolo palce diváka (obr. 3). Přiblíží kroužky blíže k palci diváka (obr. 4) a podruhé omotá provázek, který je blíže u něj, okolo palce diváka (obr. 5).

Kouzelník vytáhne svou levou ruku a v tu chvíli mu v ruce zůstanou i kroužky (obr. 6).

3 kroužky jsou volné díky kouzlu a navíc tvoří řetízek! Obr. 7

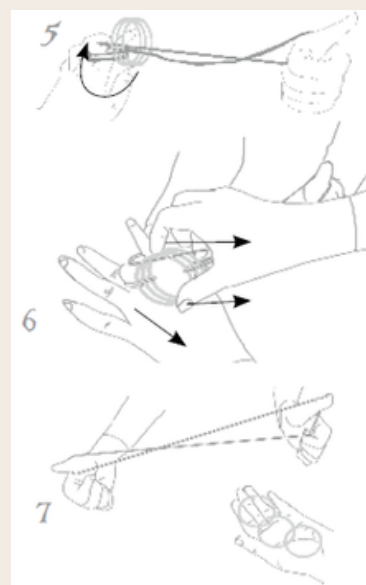
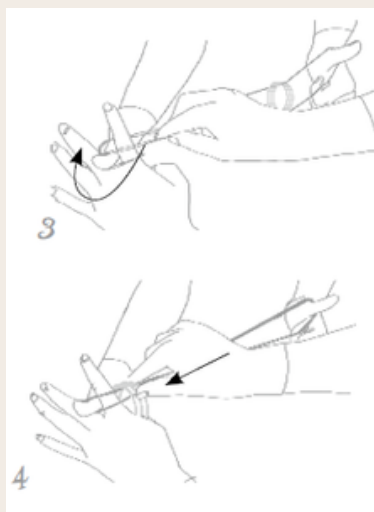
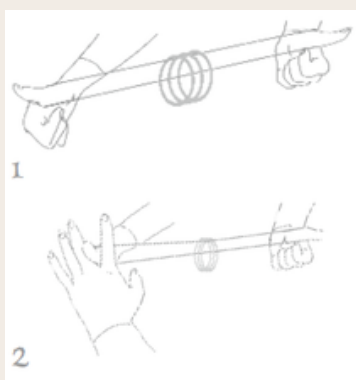

TRIK 11: Liberum

Pomůcky: kroužek a provázek

Postup: Kouzelník řekne, že má moc sundat kroužek, který je navlečený na provázku.

Tajemství: Kouzelník udělá uzel na konci provázku a vloží ho do kroužku. Vezme konce provázku oběma ukazovácí (obr. 1). Důležité je mít uzel na provázku v pravé ruce. Jeden z diváků táhne za kroužek dolů.

Pomocí prostředníčku na levé ruce chytí kouzelník pravou část provázku a přitáhne k sobě (obr. 2).

Nezbývá než pustit provázek z levého ukazovácí (obr. 3) a znovu napnout provázek. Kroužek je volný (obr. 4).



TRIK 12: Coutrum

Pomůcky: provázek

Postup: Kouzelník omotá provázek okolo svého palce jako je zobrazeno na obr. 1. Vysvětlí, že protáhne konec provázku smyčkou, aniž by protáhl provázek skrz (obr. 2) Na konci triku, provázek je ve smyčce!

Tajemství: Po obr. 1, dá kouzelník provázek co nejvíce doleva pod palec a táhne k sobě (obr. 4).

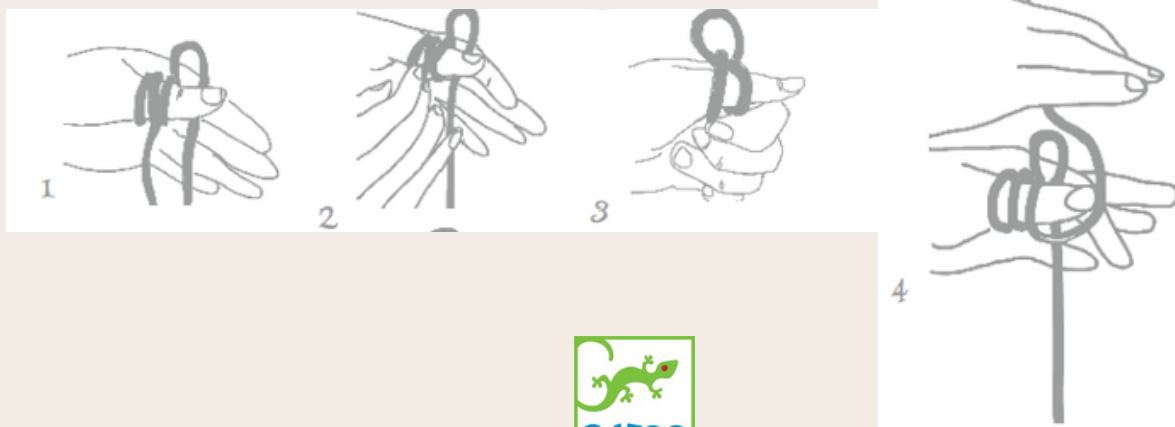

TRIK 13: Cartum

Pomůcky: balíček zkosených karet

Balíček představují zvláštní karty, které jsou z jedné strany užší než z druhé (obr. 1). Tato odlišnost, menší o milimetr, je naprosto neviditelná (obr. 2).

Když se jedna nebo více karet položí v „opačném směru“ je potřeba balíček držet pevně mezi dvěma prsty na jedné straně a kartu vytáhnout dvěma prsty druhé ruky. Karty, které jsou v balíčku opačně se vytáhnou (obr. 3).

S tímto padělaným balíčkem může kouzelník udělat několik kouzel.

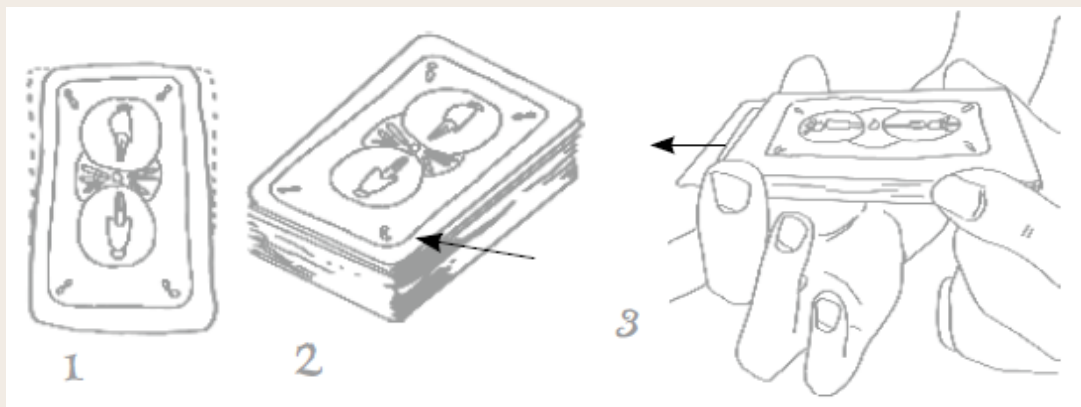

TRIK 14

Postup: Najděte kartu.

Tajemství: Karty jsou všechny umístěny jedním směrem. Kouzelník ukáže vějíř z karet a nechá jednu vybrat diváky. Během toho, co se na ni dívají, otočí kouzelník nenápadně balíček (k tomu stačí stáhnout karty z vějíře a u toho je otočit). Poté požádá diváky, aby vrátili kartu zpět, kam chtějí a navrhone, že zamíchá balíček. Aby kouzelník vytáhl správnou kartu, nechá kartu vyklouznout (obr. 3) a řekne, že karta je...

TRIK 15

Postup: Najděte kartu.

Tajemství: Trik stejný jako předchozí trik, kouzelník přidá navíc šátek, vybraná karta publikem se objeví pod šátkem.



TRIK 16

Postup: Najděte 4 krále.

Tajemství: Všechny karty jsou v balíčku ve stejném směru. Kouzelník rozloží balíček lícem nahoru a vybere 4 krále. Požádá diváky, aby mu řekli, kam má 4 krále umístit. Pokaždé je to kouzelník, který vrací kartu do balíčku (a změní u toho nenápadně její směr). Když jsou všechny 4 karty umístěné, kouzelník sebere karty a nabídne divákům, že je zamíchá. Soustředí se a nechá kartu vyklouznout jako bylo uvedeno v předchozích tricích a ukáže 4 karty: jsou to 4 králové!

TRIK 17

Postup: 4 karty králů jsou na začátku pohromadě, následně se rozdělí a kouzlo je znovu spojí.

Tajemství: Kouzelník ukáže ve vějíři 4 karty králů (pečlivě schová pod krále, který je vlevo, 3 karty z balíčku), položí je lícem dolů na zbylý balíček karet.

Vysvětlí, že i přestože 4 krále rozdělí, stejně se vždy zase dají dohromady! Položí 4 první karty do řady zprava doleva lícem dolů.

3 kartami zakryje levou kartu, poté 3 kartami následující kartu a poté další. Otočí pravou hromádku, král zmizel, poté další a další. Nakonec otočí poslední balíček vlevo, 4 karty králů jsou tam pohromadě...

TRIK 18

Postup: Roztřídíte karty černé a červené.

Tajemství: Karty se rozdělí podle barev. 2 barevné balíčky se dají do jednoho balíčku opačným směrem. Karty se zamíchají. Kouzelník ukáže karty, jsou všechny promíchané. Řekne, že má moc je rozdělít podle barev.

Nechá karty vyklouznout (obr. 3), karty se roztřídí podle barev úplně samy.

TRIK 19

Postup: Roztřídíte karty podle barvy a objeví se karta vybraná diváky.



Tajemství: Karty se roztřídí podle barev. 2 balíčky karet se dají do jednoho balíčku opačným směrem. Karty se zamíchají.

Kouzelník ukáže karty, všechny jsou pomíchané. Jednu kartu nechá náhodně vytáhnout diváky. Dříve, než ji diváci vrátí do balíčku, kouzelník nenápadně otočí svůj balíček (1/2 otočky). Kouzelník nechá vyklouznout karty. Karty jsou roztřízené podle barvy kromě karty, kterou vybrali diváci a nachází se v balíčku opačné barvy.

TRIK 20

Postup: Poslední karta z balíčku se změní, aniž by to diváci postřehli.

Tajemství: Všechny karty se dají stejným směrem kromě předposlední. Kouzelník ukáže poslední kartu z balíčku a řekne, že má moc ji změnit... Otočí balíček zpět lícem dolů a vypadá to, že vytáhne kartu zespodu. Ve skutečnosti vytáhne předposlední kartu a diváci mají pocit, že je to poslední karta, kterou změnil.

TRIK 21

Postup: Kouzelník má moc vyjmenovat vytažené karty z hromádky na stole dříve, než je vytáhne!

Tajemství: Kouzelník drží v ruce balíček karet, podívá se a zapamatuje si první kartu A před začátkem triku. Karty rozloží lícem dolu na stůl a ujistí se, že stále ví, kde se nachází karta A, kterou zná. Náhodně vytáhne kartu B a řekne, jaká je karta A, kterou ví. Vezme další kartu C a řekne, jaká je karta B, kterou vytáhl jako druhou. Nakonec vezme kartu A a řekne, jaká je karta C. Když má tyto 3 karty v ruce, ukáže je divákům, kteří mohou ověřit, že všechny 3 karty řekl.

TRIK 22: Reunica

Pomůcky: 4 králové, 4 dámy, 4 spodci a 4 desítky

Příprava: Seřadte karty podle symbolů, srdce se srdci atd... v každém balíčku stejných symbolů, seřadte karty ve stejném pořadí: 10, spodek, dáma, král. Vytvořte jeden balíček karet z těch 4 malých balíčků.



Postup: Kouzelník ukáže svůj balíček karet divákům a zdůrazní, že jsou seřazené podle barev. Řekne, že je seřadí podle hodnoty. Položí balíček karet na stůl lícem dolů a nechá ho rozdělit jedním z divákům tolikrát, kolikrát chce. Poté položí do řady, zleva doprava, 4 karty lícem dolů. Poté zopakuje tento postup až do konce balíčku. Nezbývá než otočit každý balíček, aby divákům ukázal, že všechny karty jsou seřazené podle hodnoty...

TRIK 23: Deset

Pomůcky: 4 karty desítky z balíčku karet

Příprava: 3 karty se symboly žaludy, srdce a piky jsou položeny tak, aby se četli naopak.

Postup: Kouzelník ukáže 4 karty divákům. Jeden z diváků náhodně vytáhne jednu z karet lícem dolů, nabídne divákům, že ji všem ukáže a vrátí do balíčku. Zamíchá balíček a řekne, že může uhádnout kartu vybranou diváky!

Tajemství: Když se diváci dívají na kartu náhodně vytaženou, kouzelník nenápadně otočí balíček karet v ruce. Takže, když se karta vytažená diváky vrátí do balíčku jsou 2 možnosti, jak tuto kartu poznat.

- Pokud jsou všechny karty stejným směrem, odpověď je kárová karta.
- Pokud je jedna z karet v opačném směru než ostatní, odpověďí je symbol této karty.

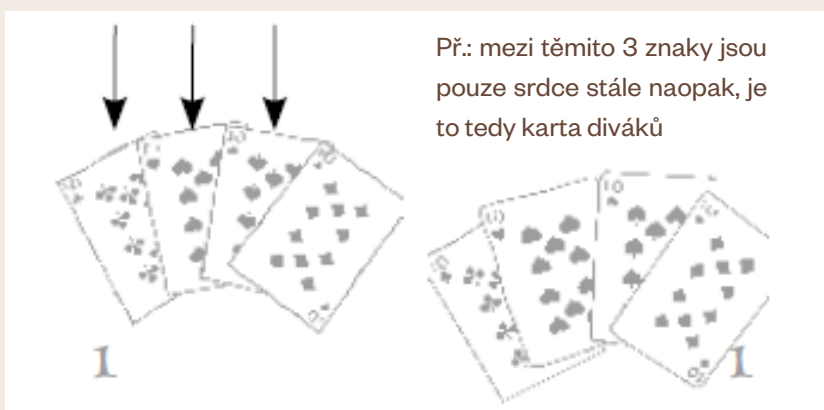

TRIK 24: Jettum

Pomůcky: Karty

Příprava: Černé karty 8 a 9 se vytáhnout a umístí, jako je zobrazeno na obr. 1.



Postup: Kouzelník vezme balíček karet do rukou (obr. 2) a ukáže 2 karty 9 a 8. Dá je jednomu z diváků a požádá ho, aby je vrátil, kam chce. Kouzelník zamíchá karty. Řekne, že když karty rozloží na stůl, 2 zbylé karty v jeho ruce budou karty z publika...

Tajemství: Karty 8 a 9 jsou navrchu a vespod balíčku (obr. 1). Karty 8 a 9, které kouzelník ukáže mají stejnou barvu, ale opačný znak. Diváci si toho ovšem nevšimnou! Když kouzelník míchá balíček, dělá to tak, aby nepřemístil horní a spodní kartu.

Když jsou karty zamíchané, vezme karty jako na obr. 2 a rozloží je jedním pohybem na stůl (obr. 3). 2 karty, které mu zůstanou v ruce, jsou horní a spodní jedna 8 a jedna 9 (obr. 4).

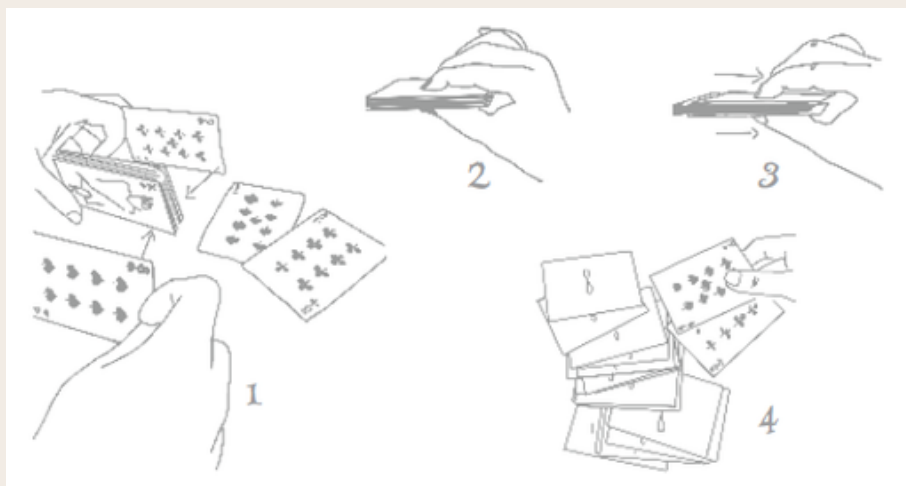

TRIK 25: Bibliothecam

Pomůcky: 11 knih se stejným obalem

Příprava: Knihy se položí v pořadí od 0 do 10 (obr. 1)... Na každé knize se počítají pouze písmena psaná v červeném kruhu (obr. 2). Př. kniha číslo 4.

Postup: Kouzelník vysvětlí, že ve škole kouzel je velmi velká knihovna se sbírkou výjimečných kouzelnických knih. Tyto knihy jsou tak překvapivé a tajemné, že se mohou úplně samy přesouvat. Pokračuje: „My kouzelníci máme moc, která nám umožňuje neustále vědět, jestli se tyto knihy přesunuly. Nevěříte mi? Zkusíme to společně.“

Kouzelník ukáže stoh malých knížek a položí je jednu vedle druhé na stůl (obr. 3).



Prohlásí: „Představte si, že jste v mé kouzelné knihovně. Je plná velmi zajímavých knih. V této (ukáže prstem náhodně na jednu z knih) je recept na kouzelný lektvar, tato (ukáže na jinou) učí tajemství levitace, tato (ukáže ještě na další) vysvětluje, jak proměnit někoho v obrovského pavouka...je tu nějaký dobrovolník?“

Vybere jednoho, který bude mít za úkol měnit místo knih v knihovně. Upřesní, že knihy jsou stejné a položí jednu vedle druhé. Požádá diváka, aby přemístil z jedné strany na druhou tolik knih, kolik chce. Kouzelník ukáže příklad 3 knih (obr. 4).

Vysvětlí, že se otočí, aby dobrovolník mohl přemístit tolik knih, kolik chce. Znovu ukáže směr přemísťování knih. Kouzelník se otočí a dobrovolník provede přesun. Když je přesun hotový, kouzelník se znovu otočí a vysvětlí, že má kouzelnou moc, která mu umožňuje vždy vědět, kolik knih bylo přesunuto v jeho knihovně. Položí ruku na řadu a zastaví se u jedné z knih, otočí se a řekne: „Přesunul jsi X knih!“.

„Můžeme to zkusit ještě jednou, jestli chceš.“ Kouzelník se znovu otočí a může znovu hádat počet přesunutých knih. „Obvykle kouzelníci nikdy nedělají jeden trik vícekrát za sebou, ale dnes, pokud si to diváci přejí, mohu to udělat!“ Kouzelník se otočí a dobrovolník provede přesun. Kouzelník opět ví přesný počet přesunutých knih. Kouzlo!

Tajemství: Všechny knihy jsou položené lícem dolů v pořadí od 0 do 10 z levé strany kouzelníka do pravé (obr. 3). Když kouzelník vysvětluje divákům, jak musí přesouvat knihy, ukáže příklad: přesune 3 knihy z levé strany na pravou. Musí zdůraznit způsob přesouvání knihy vždy po jedné zleva doprava (obr. 4). Zapamatuje si počet knih, které přesunul: 3.

Kouzelník se otočí a dobrovolník přesune tolik knih, kolik chce zleva doprava. Když jsou přesunuté, kouzelník se otočí a počítá zprava doleva 3 knihy. Otočí 3. knihu a řekne počet červených teček na knize. Toto číslo odpovídá počtu přesunutých knih dobrovolníkem. Představme si, že 2 knihy budou tajně přesunuté diváky, knihu číslo 2 otočí kouzelník (obr. 5).

Kouzelník si zapamatuje počet přesunutých knih celem $3 + 2 = 5$ a navrhne, že se otočí ještě jedno, aby diváci mohli znovu přesunout knihy.

Když se otočí, počítá v hlavě 5 knih zprava, otočí 5. knihu a oznámí divákům, že počet přesunutých knih je 4, protože otočená kniha je 4.



Zapamatujte si nyní součet celkem již přesunutých knih: $5 + 4 = 9$ a může navrhnout divákům další přesun knih. Otočí pak 9. knihu zprava. Pokud součet překročí 11, počítá kouzelník 11 zprava doleva a poté pokračuje v počítání opět zprava.

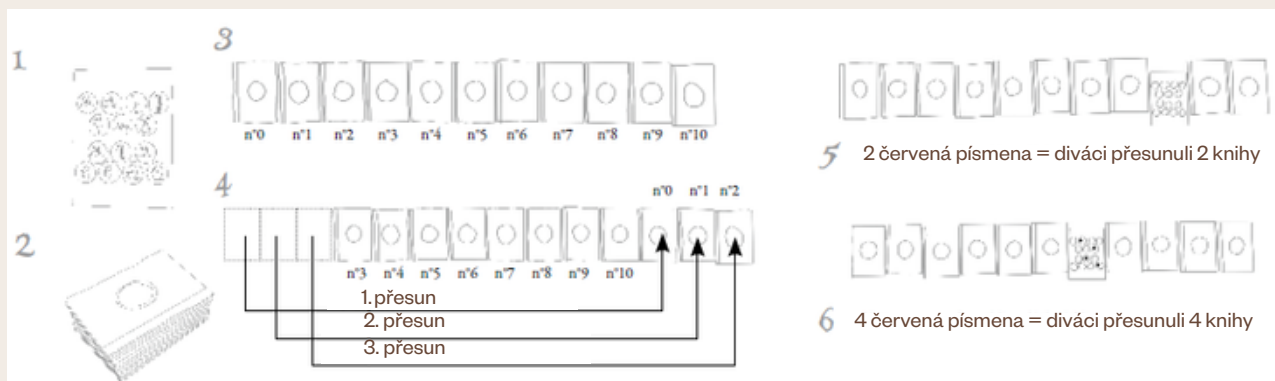

TRIK 26: Flamma

Pomůcky: 3 kelímky, 5 kuliček (pouze 3 kuličky se použijí pro tento trik)

Příprava: Připravte kelímky a kuličky tak, jak je zobrazeno na obr. 1.

Postup: V kouzelné zemi plivou draci oheň. Kouzelník ukáže ohnivou kuličku položenou na stole. Vysvětlí, že nikdy neví, kde se tato kulička nachází. Pohybuje s kelímky zvláštním způsobem a několikrát změni pozici kuličky, aby se nakonec objevili 2 a 3.

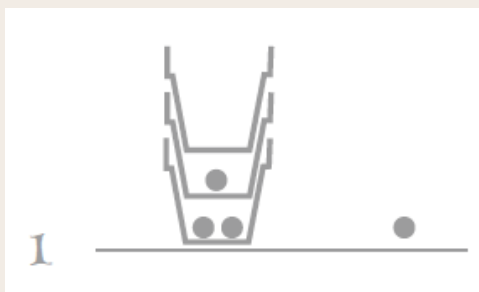

Tajemství: Je důležité naučit se pohyb, který spočívá v otočení kelímku na stůl, aniž by byla vidět kulička, která je uvnitř. Kouzelník drží v ruce 3 kelímky směrem nahoru jak je ukázáno v přípravě.

Položí jeden po druhém tak, že je otočí dnem vzhůru a musí je otočit rychle. Tím pádem diváci nevidí kuličky, které jsou uvnitř.

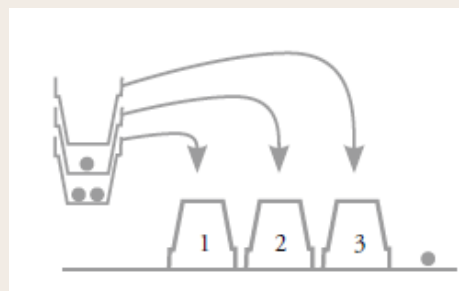

Stupeň 1: přesun: Kouzelník vezme kuličku, která je na stole a položí ji na kelímek 2, který je uprostřed. Sáhne na kelímek 2 s kelímkem 1, zatuká nahoru... zvedne 2 kelímky. Kulička prošla skrz kelímek!

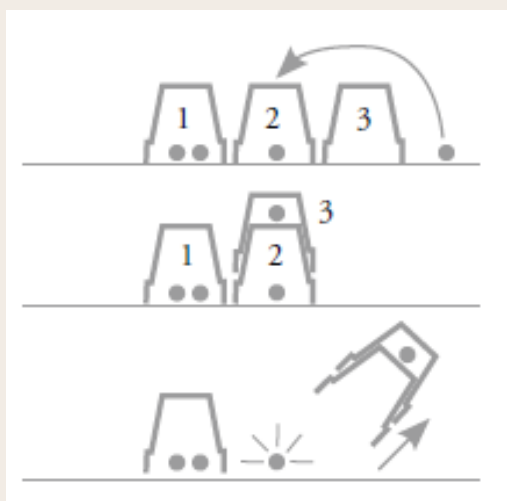

Stupeň 2: objevení 2. kuličky: Kouzelník pokračuje položením kelímku 2 mezi kelímek 1 a kuličku a kelímek 3 na kuličku. Zvedne kelímek 3 a objeví se 2 kuličky.

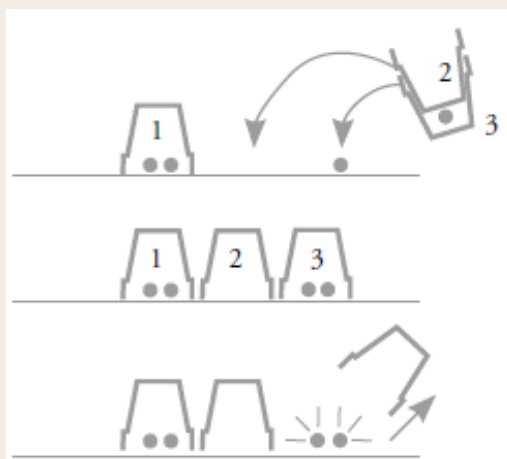

Stupeň 3: přesun 2 kuliček: Kouzelník položí 2 kuličky na kelímek 1 a přiklopí je kelímkem 3. Zaklepe na něj, zvedne 2 kelímky, 2 kuličky prošly kelímkem!

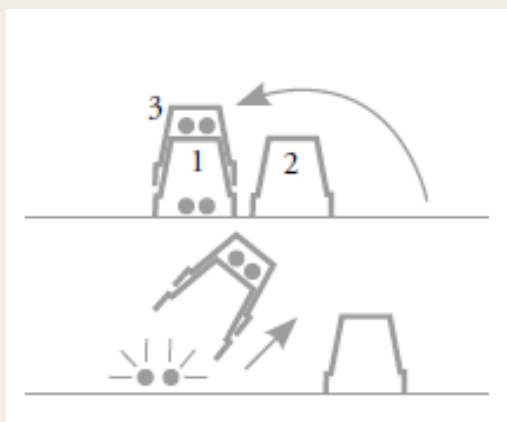

Stupeň 4: dvojitý přesun

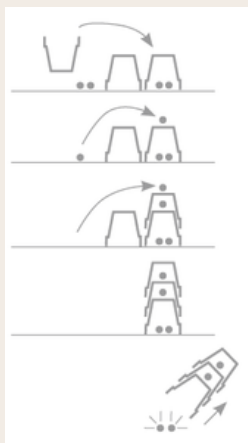

Stupeň 5: objevení 3. kuličky

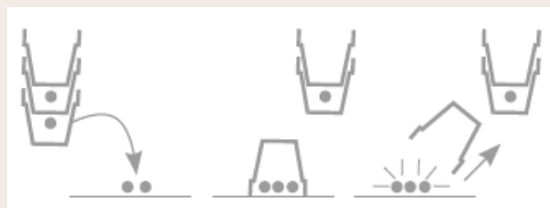

TRIK 27: Bonnetum

Pomůcky: 3 kelímky, 3 žluté kuličky

Příprava: Kelímky se dají do sebe. 2 kuličky se položí na stůl a 3. se položí do vrchního kelímku (obr. 1).

Postup: 2 kuličky položené na stole se přikryjí kelímky, 3. kelímek se položí mezi ně (obr. 2).

Pro diváky to tedy vypadá, že 3. kelímek je ten, ve kterém není kulička! Kouzelník nyní zamíchá kelímky a vyzve diváky, aby mu ukázali, který kelímek je prázdný! Diváci vždy ukáží špatný kelímek! Na konci kouzelník ukáže, že tam byly 3 kuličky...

Tajemství: Pohyb, kterým se na stůl otočí kelímek, aniž by bylo poznat, že v něm je kulička, je nutné se naučit. Kouzelník drží v rukou 3 kelímky směrem vzhůru, jak je ukázáno v přípravě (obr. 1). Položí je po jednom směrem dolů a rychle je u toho otáčí. Diváci tudíž nevidí kuličku, která se nachází ve 3. kelímku.

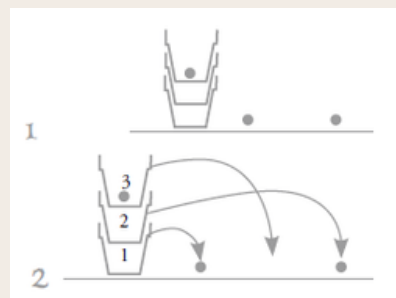

TRIK 28: Cogitum

Pokud se vydáte do kouzelné země, musíte být na pozoru, protože jasnovidci umí číst vaše myšlenky...

Pomůcky: 1 velká karta, 5 malých karet

Příprava: Velká karta se položí doprostřed stolu, lícem k divákům.

Postup: Jasnovidci mají opravdový dar... Mohou číst v mysli. Ale věděli jste, že kouzelníci to mohou dělat také?

Nejprve požádá jednoho z diváků, aby vybral jeden ze symbolů zobrazených na velké kartě a dobře si ho zapamatoval.

Ukáže divákům jednu po druhé 5 malých karet a zeptá se, jestli je na kartách vybraný symbol. Pokud ano, položí kartu lícem dolů pod velkou kartu, pokud ano, položí kartu nad velkou kartu.

Když jsou všechny karty rozložené, kouzelník se soustředí, položí ruce na velkou kartu. Jeho ruce se začnou třást... Kouzelník nahlas řekne, jaké symboly si divák vybral.

Tajemství: Na zadní straně každé z malých karet je zobrazeno tajné označení. Čísla 1, 2, 4 nebo 8 jsou schované ve střední části (obr. 1). Jedna jediná karta nemá žádné číslo. Př. karta se skrytou dvojkou.

Když kouzelník ukazuje karty divákům, položí ty, které obsahují vybraný symbol nad velkou kartu (obr. 2). Kouzelník se nenápadně podívá na tajné označení na kartách „ano“. Karty 1, 2, 4 a 8 určují pořadí obrázku od slunce (slunce je číslo 1). Karta bez čísla říká, že musíme počítat od blesku.

Kouzelník sečte čísla na kartách „ano“ během toho, co má ruce položené na velké kartě, aby odvedl pozornost diváků, spočítá a najde obrázek vybraný divákem.

Nyní si dáme příklad: divák vybral „zrcadlo“. Kouzelník položí všechny karty nad velkou kartu. Kouzelník se podívá na znaky karet umístěných nad velkou kartou a následuje označení. V našem případě jsou karty položené nad horní kartou „bez čísla, 2, 4 a 1“: kouzelník sečte čísla a spočítá tedy 7 od blesku, protože je tam karta bez čísla. Vybraný obrázek je zrcadlo.

Druhý příklad: vybraný obrázek je lebka. Karta položená nad velkou kartou je karta s 8. Kouzelník počítá od slunce 8. 8. znak je lebka.



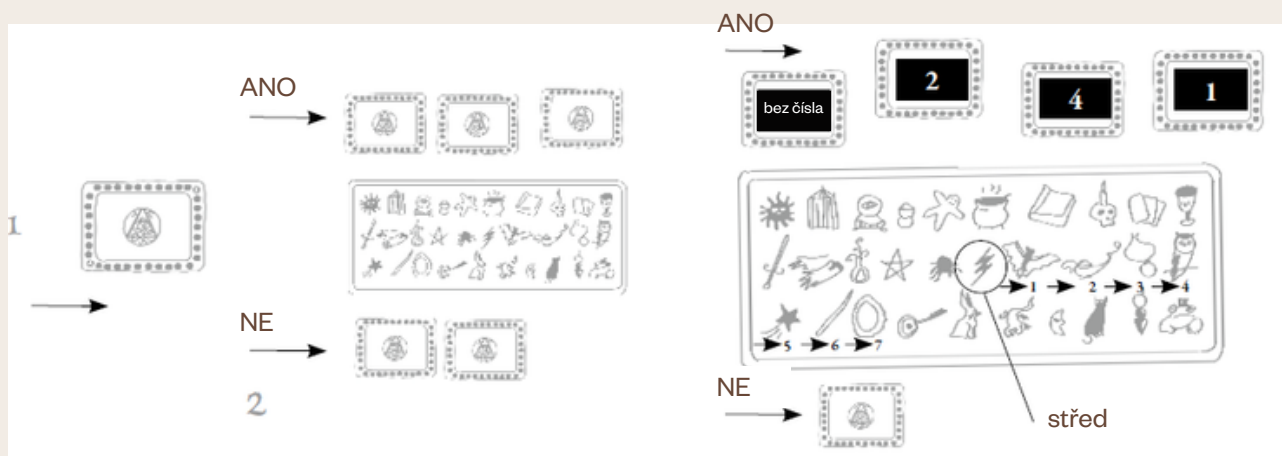

TRIK 29: Nudo

Pomůcky: Kroužek a provázek

Postup: Nemožný uzel. Provázek se provlékne skrz kroužek. Kouzelník požádá diváky, aby svázali lano, aniž by pustili konce lana. Nikdo neuspěje.

Tajemství: Stačí překřížit ruce, uchopit jeden konec provázku, poté druhý konec do každé ruky a rozplést ruce. Uzel je hotový!

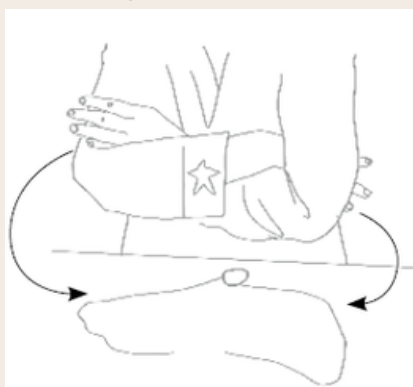

TRIK 30: Ano loco

Pomůcky: 2 kroužky (z nich jeden rozdělený), 1 provázek, 1 šátek

Provázek se jednoduše navlékne na rozdělený kroužek (obr. 1).

Druhý se navlékne přes oba konce. Udělá se uzel (obr. 2 a 3).

Schovaný pod šátkem, kouzelník sundá první kroužek (ten, který je rozdělený) a dá si ho do kapsy. Mohl by ho ukázat na konci triku, ale určitě ukáže druhý kroužek, který není rozdělený!

Stále pod šátkem rozváže uzel, aby uvolnil druhý kroužek.



